



**Инструкция за употреба
ФРИТЮРНИК С ГОРЕЩ ВЪЗДУХ
BERGNER NATURALLY
BG-50037-WH**



Изхвърляне на старо електрическо и електронно оборудване (Приложимо в Европейския съюз и други европейски страни със системи за разделно събиране на отпадъци)

Този символ върху продукта или върху неговата опаковка показва, че продуктът не трябва да се третира като домашен отпадък. Вместо това, той трябва да бъде предаден в съответния събирателен пункт за рециклиране на електрическо и електронно оборудване. Като се уверите, че този продукт е изхвърлен правилно, вие ще помогнете за предотвратяване на потенциални отрицателни последици за околната среда и човешкото здраве, които иначе биха могли да бъдат причинени от неправилното изхвърляне на продукта. Рециклирането на материали ще помогне за опазването на природните ресурси. За по-подробна информация относно рециклирането на този продукт, моля да се свържете с местната градска служба, службата за изхвърляне на битови отпадъци или магазина, от който сте закупили продукта.

Общо описание (Фиг.1)

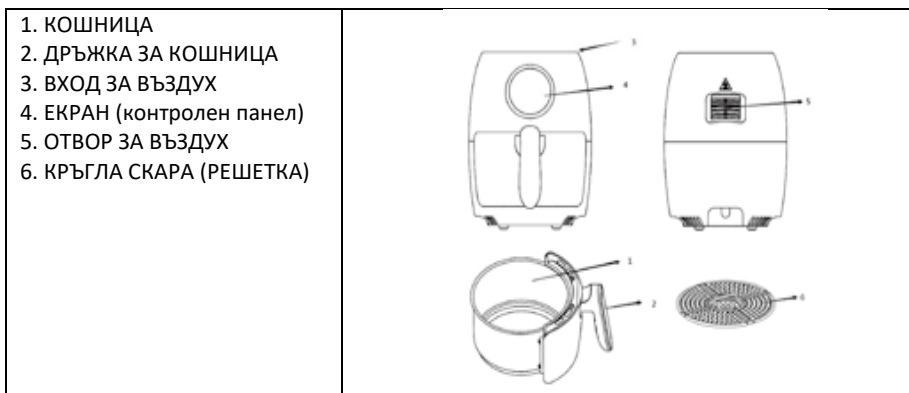

Важно:

Моля, прочетете внимателно това ръководство, преди да използвате уреда, тъй като може да възникнат опасности при неправилни операции.

Опасност

- Не потапяйте външното тяло (корпуса) във вода и не изплаквайте под течаща вода поради множеството електрически и нагревателни компоненти.
- Избягвайте попадането на течност в уреда, за да предотвратите токов удар или късо съединение.
- Поставете всички съставки в кошницата, за да предотвратите контакт с нагревателни елементи.
- Не покривайте входа и изхода на въздуха, когато уредът работи.
- Не докосвайте вътрешността на уреда, докато работи.

Внимание

- Проверете дали напрежението, посочено на уреда, отговаря на напрежението на местната електрическа мрежа.
- Не използвайте уреда, ако има повреда по щепсела, захранващия кабел или други части.
- Не се обръщайте към неупълномощено лице, за да смените или поправите повредения главен кабел.
- Пазете уреда и захранващия му кабел далече от деца.
- Дръжте захранващия кабел далече от горещи повърхности.
- Не включвайте уреда в заземен стенов контакт. Винаги се уверявайте, че щепселът е поставен правилно в контакта.
- Не свързвайте уреда към външен таймер.
- Не поставяйте уреда върху или близо до запалими материали като покривка или завеса.

- Не поставяйте уреда срещу стена или срещу друг уред. Оставете поне 10 см свободно пространство отзад и от страни и 10 см свободно пространство над уреда.
- Не поставяйте нищо върху уреда.
- Не използвайте уреда за други цели освен описаните в това ръководство.
- Не оставяйте уреда да работи без надзор на безопасно разстояние от парата и отворите за изпускане на въздух.
- По време на пържене с горещ въздух през отворите за изпускане на въздух се изпуска гореща пара. Дръжте ръцете и лицето си на безопасно разстояние от парата и насочете отворите за изход на въздух.
- Също така, внимавайте с горещата пара и въздух, когато изваждате кошницата от уреда.
- Всички достъпни повърхности може да се нагорещат по време на употреба.
- Незабавно изключете уреда от контакта, ако видите тъмен дим да излиза от уреда.
- Изчакайте отделянето на дим да спре, преди да извадите кошницата от уреда.
- Уверете се, че уредът е поставен върху хоризонтална, равна и стабилна повърхност.
- Този уред е предназначен само за домашна употреба. Той може да не е подходящ за безопасно използване в среда като кухни за персонала, ферми, мотели и други нежилищни помещения.
- Гаранцията е невалидна, ако уредът се използва за непрофесионални или полупрофесионални цели или не се използва според инструкциите.
- Винаги изключвайте уреда от контакта, когато не го използвате.
- Уредът се нуждае от приблизително 30 минути, за да се охлади за безопасно боравене или почистване.

Автоматично изключване

Уредът има вграден таймер, който автоматично ще изключи уреда, когато отброи до нула.

Електромагнитни полета (ЕМП)

Уредът отговаря на всички стандарти по отношение на електромагнитни полета (ЕМП).



Преди първа употреба

1. Отстранете всички опаковъчни материали и стикери или етикети.
2. Почистете кошницата и маслоуловителя с гореща вода, малко миеща течност и неабразивна гъба.
3. Избършете уреда отвътре и отвън с кърпа. И няма нужда да пълните плочата за улавяне на мазнините с олио и мазнина, тъй като уредът работи на горещ въздух.

Подготовка за употреба

Поставете уреда върху стабилна, хоризонтална и равна повърхност.

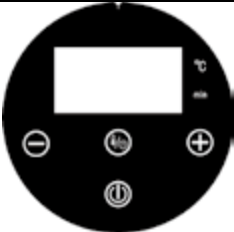
Не поставяйте уреда върху повърхност, която не е устойчива на топлина.

<ol style="list-style-type: none"> 1. Свържете щепсела към заземен контакт. 2. Използвайте дръжката на кошницата и издърпайте кошницата от Air fryer 3. Поставете продуктите в кошницата 4. Плъзнете кошницата обратно във фритюрника и затворете вратата 5. Изберете подходящата температура и време на цифровия дисплей. Вижте раздел „Настройки“ в тази глава, за да определите правилната температура 6. Определете необходимото време за приготвяне на съставката (вижте раздел „Настройки“ в тази глава). <p>Добавете 3 минути към времето за приготвяне, ако уредът е студен</p> <p>Забележка: Ако желаете, можете също да загреете уреда предварително без никакви съставки вътре.</p> <p>В такъв случай настройте температурата за повече от 3 минути и изчакайте след това около 3 минути.</p> <p>След това напълнете кошницата и изчакайте времето.</p> <ol style="list-style-type: none"> a. Настройката на времето и температурата ще се покаже на цифровия панел. 	 <p>таймер / настройка на температурата</p>
<ol style="list-style-type: none"> b. Таймерът започва да отброява зададеното време за приготвяне. 7. Някои съставки изискват разклащане наполовина по време на приготвянето (вижте раздел „Настройки“ в тази глава). При това действие издърпайте кошницата от уреда за дръжката и я разклатете. След това плъзнете кошницата обратно във вълшебния фритюрник и я поставете върху топлоустойчивия държач. 	
<p>Забележка: Можете също да изключите устройството ръчно. Направете следното – натиснете иконата за включване/изключване, показана на изображението и тази икона ще мига за няколко секунди, докато се изключи.</p> <ol style="list-style-type: none"> 8. Когато готвенето приключи. Издърпайте кошницата от уреда и я поставете върху топлоустойчивия държач. 9. Проверете дали съставките са готови. Ако съставките все още не са готови, просто плъзнете кошницата обратно в уреда и настройте таймера на няколко допълнителни минути. 	
<ol style="list-style-type: none"> 10. Изпразнете кошницата в купа или върху чиния. <p>Съвет: За да премахнете големи или крехки съставки, повдигнете съставките от кошницата с чифт щипки.</p> <ol style="list-style-type: none"> 11. Когато една партида от продуктите е готова, магическият фритюрник е незабавно готов за приготвяне на друга партида. <p>Настройки</p> <p>Таблицата по-долу ще ви помогне да изберете основните настройки за продуктите.</p>	

	Мин.-Макс; Количество (g)	Време (min.)	Температура (°C)	Разклащане	Допълнителна информация
Картофи и пържени картофи					
Тънки замразени пържени картофи	300-400	18-22	180	Да	
Дебели замразени пържени картофи	300-400	20-25	180	Да	
Гратен от картофи	500	15-20	200	Не	
Месо и домашни птици					
Пържола	100-500	8-15	180	Не	Т-боун пържола, филе
Свински пържоли	100-500	10-15	180	Не	
Хамбургер	100-500	10-15	180	Не	
Колбаси в бекон	100-500	8-12	180	Не	
Пилешки бутчета	100-500	25-35	180	Не	
Пилешки гърди	100-500	8-12	180	Не	
Закуски					
Пролетни рулца	100-400	4-8	180	Да	Преместване на кошницата
Замразени пилешки хапки	100-500	10-15	180	Да	
Замразени рибни филенца	100-400	10-15	180	Да	
Пълнени зеленчуци	100-400	10-20	180	Не	Използвайте готови за фурна
Печива					
Торта, кейк	300	30-40	180	Не	Използвайте допълнителна форма за печене
Киш	400	30-40	180	Не	
Мъфини	300	8-12	180	Не	Използвайте допълнителна форма за печене/чиния за фурна
Сладки закуски	400	8-12	180	Не	

Забележка: Имайте предвид, че тези настройки са индикативни. Тъй като съставките се различават по произход, размер, форма и марка, не можем да гарантираме най-добрата настройка за вашите съставки.

Тъй като технологията Rapid Air загрева отново въздуха вътре в уреда мигновено, издърпайте кошницата за кратко от уреда по време на пържене с горещ въздух почти не нарушава процеса, за да избегнете изгаряне от парата.

Съвети

- **По-малките съставки обикновено изискват малко по-кратко време за приготвяне от по-големите съставки.**
 - **По-голямото количество съставки изисква само малко по-дълго време за приготвяне, по-малкото количество съставки изисква само малко по-кратко време за приготвяне.**
 - **Разклащането на по-малки съставки по средата на времето за приготвяне оптимизира крайния резултат и може да помогне за предотвратяване на неравномерно изпържени съставки.**
 - **Добавете малко мазнина към пресните картофи за хрупкав резултат. Запържете вашите съставки във фритюрника в рамките на няколко минути след добавяне на мазнината.**
 - **Не приготвяйте изключително мазни съставки като колбаси във ФРИТЮРНИКА.**
 - **Закуските могат да се приготвят във фурна, могат да се приготвят и във ФРИТЮРНИК.**
 - **Оптималното количество за приготвяне на хрупкави картофи е 500 грама.**
 - **Използвайте предварително приготвено тесто за бързо и лесно приготвяне на закуски с пълнеж. Предварително приготвеното тесто също изисква по-кратко време за приготвяне от домашно приготвеното тесто.**
 - **Поставете форма за печене или тава за фурна в кошницата на ФРИТЮРНИКА, ако искате да изпечете торта или киш или ако искате да изпържите крехки съставки или пълнени съставки.**
 - **Можете също така да използвате ФРИТЮРНИКА за претопляне на съставките. За да претоплите съставките, задайте температурата на 150°C за до 10 минути.**

Забележка: Добавете 3 минути към времето за приготвяне, когато започнете да пържите, докато ФРИТЮРНИКЪТ е все още студен.

Почистване

Почиствайте уреда след всяка употреба.

Не почиствайте кошницата и вътрешността на уреда с метални кухненски прибори или абразивни почистващи материали, тъй като това може да повреди незалепващото им покритие.

1. Извадете щепсела от контакта и оставете уреда да изстине.
2. Избършете външната страна на уреда с влажна кърпа.
3. Почистете плочата за улавяне на мазнината и кошницата с гореща вода, малко препарат за миене и неабразивна гъба.

Можете да отстраните всички останали замърсявания с обезмасляваща течност.

Съвет: Ако мръсотия е полепнала по кошницата или дъното на плочата за улавяне на масло, напълнете плочата с гореща вода.

4. Почистете вътрешността на уреда с гореща вода и неабразивна гъба.
5. Почистете нагревателния елемент с четка за почистване, за да отстраните всякакви остатъци от храна.

Съхранение

1. Изключете уреда от контакта, изчакайте да изстине напълно
2. Уверете се, че всички части са чисти и сухи.

Заобикаляща среда

Не изхвърляйте уреда заедно с обикновените битови отпадъци, когато е изчерпан, а го предайте в официален събирателен пункт за рециклиране. Правейки това, вие допринасяте за опазването на околната среда

Спецификация

220-240V 50/60HZ 1000W

ГАРАНЦИЯ 3 ГОДИНИ

Гаранционен срок от 3 години е приложим при условие, че уредът се използва съгласно инструкциите за употреба, приложена към него.

Кухненските уреди са предназначени да се използват само при стандартна домашна употреба, като по този начин гаранцията не включва употреба в професионални заведения, лоша употреба или ненормално износване, което не съответства на предоставените съвети за грижи.

Ако смятате, че вашият продукт е дефектен по време на гаранционния срок, моля предавете рекламацията си на следния адрес:

**Бергнер България ООД, гр.София, бул.Ботевградско шосе 228, офис 14,
тел. +359 0 700 20 410, claims@bergner-bg.com**

Тази гаранция е валидна само срещу представянето на датирано доказателство за покупка, тази гаранционна карта и дефектния продукт.

