



Инструкция за употреба
ФРИТЮРНИК С ГОРЕЦ ВЪЗДУХ
MASTERPRO ROCKET 600
BGMP-9167



Изхвърляне на старо електрическо и електронно оборудване (Приложимо в Европейския съюз и други европейски страни със системи за разделно събиране на отпадъци)

Този символ върху продукта или върху неговата опаковка показва, че продуктът не трябва да се третира като домашен отпадък. Вместо това, той трябва да бъде предаден в съответния събирателен пункт за рециклиране на електрическо и електронно оборудване. Като се уверите, че този продукт е изхвърлен правилно, вие ще помогнете за предотвратяване на потенциални отрицателни последици за околната среда и човешкото здраве, които иначе биха могли да бъдат причинени от неправилното изхвърляне на продукта. Рециклирането на материали ще помогне за опазването на природните ресурси. За по-подробна информация относно рециклирането на този продукт, моля да се свържете с местната градска служба, службата за изхвърляне на битови отпадъци или магазина, от който сте закупили продукта.

ВЪВЕДЕНИЕ

Този изцяло нов ФРИТЮРНИК С ГОРЕЩ ВЪЗДУХ осигурява лесен и здравословен начин за приготвяне на любимите ви съставки. Може да приготи множество ястия, като използва бърза циркулация на горещ въздух и горна скара. Най-добрата част е че ФРИТЮРНИКЪТ С ГОРЕЩ ВЪЗДУХ загрева храната във всички посоки и повечето съставки не се нуждаят от мазнина.

ОБЩО ОПИСАНИЕ

1. КОНТЕЙНЕР
2. КОШНИЦА
3. БУТОН
4. ДРЪЖКА
5. ЕКРАН (КОНТРОЛЕН ПАНЕЛ)
6. ВХОД ЗА ВЪЗДУХ
7. ИЗХОД ЗА ВЪЗДУХ
8. ОСНОВЕН КАБЕЛ

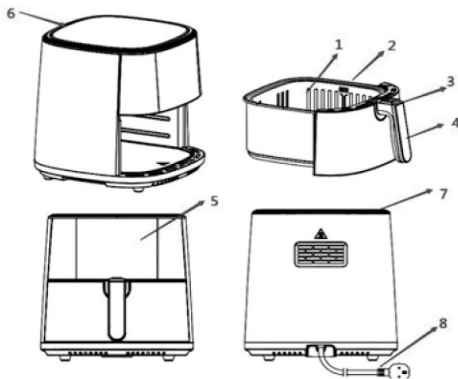

ВАЖНО

Моля, прочетете внимателно това ръководство преди да използвате уреда, тъй като при неправилни операции може да възникнат опасности.



ОПАСНОСТ

- Не потапяйте корпуса във вода и не изплаквайте под течаща вода поради множеството електрически и нагревателни компоненти.
- Избягвайте навлизането на течност в уреда, за да предотвратите токов удар или късо съединение.
- Поставете всички съставки в кошницата, за да предотвратите контакт с нагревателни елементи.
- Не покривайте входа и изхода на въздуха, когато уредът работи.
- Запълването на дъното на контейнера с отделената мазнина може да причини опасност от пожар.
- Не докосвайте вътрешността на уреда, докато работи.



ИНСТРУКЦИИ ЗА БЕЗОПАСНОСТ

- Проверете дали напрежението, посочено на уреда съответства на локалното напрежение на мрежата.
- Не използвайте уреда, ако има повреда на щепсела, електрическия шнур или други части.
- Не използвайте услугите на неупълномощено лице, което да замени или поправи повредения основен кабел.
- Поставете уреда и неговия електрически шнур извън обсега на децата. Неправилните ремонти могат да изложат потребителя на риск от причиняване на вреда.
- Дръжте електрическия шнур далече от горещите повърхности.
- Не включвайте уреда в незаземен контакт. Винаги проверявайте дали щепселът е поставен правилно в контакта.
- Не свързвайте уреда към външен таймер.
- Не поставяйте уреда върху или близо до запалими материали като покривка или завеса.

- Не поставяйте уреда до стена или до други уреди. Оставете поне 10 см свободно пространство отзад и отстрани и 10 см свободно пространство над уреда.
- Не поставяйте нищо върху уреда.
- Не използвайте уреда за други цели освен описаните в това ръководство.
- Не оставяйте уреда да работи без надзор.
- По време на пържене с горещ въздух през отворите за изпускане на въздух се изпуска гореща пара. Дръжте ръцете и лицето си на безопасно разстояние от парата и от отворите за изход на въздуха. Освен това внимавайте с горещата пара и въздух, когато изваждате кошницата от уреда.
- Всички достъпни повърхности може да се нагорещат по време на употреба.
- Незабавно изключете уреда от контакта, ако видите тъмен дим, излизащ от уреда. Изчакайте отделянето на дим да спре, преди да извадите кошницата от уреда.



ВНИМАНИЕ

- Уверете се, че уредът е поставен върху хоризонтална, равна и стабилна повърхност.
- Този уред е предназначен само за домашна употреба. Той може да не е подходящ за безопасно използване в места като кухни за персонала, ферми, мотели и други нежилищни среди.
- Гаранцията е невалидна, ако уредът се използва за професионални или полупрофесионални цели или ако не се използва според инструкциите.
- Винаги изключвайте уреда от контакта, когато не го използвате.
- Уредът се нуждае от приблизително 30 минути, за да се охлади за безопасно използване и почистване.

ЕЛЕКТРОМАГНИТНИ ПОЛЕТА (ЕМП)

Уредът отговаря на всички стандарти по отношение на електромагнитни полета (ЕМП).

При правилно боравене няма вреда за човешкото тяло въз основа на наличните научни доказателства.

ПРЕДИ ПЪРВА УПОТРЕБА







Почистете фритюрника, като следвате инструкциите в раздела „Грижи и поддръжка“.

Забележка: Когато използвате фритюрника с горещ въздух за първи път, може да се отдели лек дим или миризма. Това е нормално и скоро ще отmine. Осигурете достатъчна вентилация около фритюрника по време на употреба. Препоръчва се фритюрникът да работи без храна за прилб. 10 минути преди първа употреба; това ще попречи на първоначалния дим или миризма да повлияят на вкуса на храната.

ФУНКЦИИ

ПЪРЖЕНИ ХРАНИ, РЕБРА, СКАРИДИ, ПЕЧИВА, КРИЛЦА, МЕСО, МОРСКИ ДАРОВЕ, ЗАТОПЛЯНЕ

Икона	Предварителна настройка	Максимално количество	Време	Температура
	Пържени храни	1kg	15 min.	200°C

	Ребра	800g	15 min.	180°C
	Скариди	600g	20 min.	160°C
	Печива	1.2kg	30 min.	160°C
	Крилца	900g	25 min.	200°C
	Месо	800g	20 min.	180°C
	Морски дарове	800g	20 min.	160°C
	Затопляне		12 min.	70°C

ИЗПОЛЗВАНЕ НА УРЕДА

Инструкции за използване на фритюрника с горещ въздух

СТЪПКА 1: Поставете щепсела в контакта и включете фритюрника в електрическата мрежа; фритюрникът ще издаде звуков сигнал и бутонът за захранване ще светне, за да покаже, че устройството е включено в контакта.

СТЪПКА 2: Докоснете бутона за захранване, за да включите фритюрника; LED дисплеят ще покаже „180°C“ и „15MIN“, което показва, че времето и температурата са готови за програмиране.

СТЪПКА 3: Следвайки инструкциите в раздела, озаглавен „Използване на цифров контролен панел“, загрейте предварително фритюрника за около 5 минути. Използвайте (+) или (-), за да увеличите или намалите времето или температурата, ако е необходимо.

СТЪПКА 4: След като се загрее предварително, извадете отделението за готвене, като го издърпате от фритюрника с помощта на дръжката. Поставете отделението за готвене върху равна, стабилна, топлоустойчива повърхност. Проверете дали пластмасовото капаче на бутона е над бутона за освобождаване на кошницата, за да избегнете случайно освобождаване.

СТЪПКА 5: Поставете съставките в кошницата за готвене с незалепващо покритие и след това плъзнете отделението за готвене обратно в основното устройство на фритюрника, за да го затворите.

СТЪПКА 6: Използвайте цифровия контролен панел, за да зададете времето и температурата на готвене, които са необходими за съставките. Времето и температурата също могат да бъдат зададени с помощта на бутоните „РЕЖИМ“ (“MODE”). Това автоматично ще се движи между предварително зададени времена и температура за готвене на различни храни. След това тези предварително зададени режими могат да се регулират с помощта на (+) или (-) за увеличаване

или намаляване на времето или температурата според изискванията. След това натиснете бутона за захранване, за да започнете да готвите.

СТЪПКА 7: Някои съставки може да изискват разклащане по средата на времето за готвене. Извадете отделението за готвене, като издърпате дръжката на кошницата за готвене от фритюрника. Пластмасовият капак на бутона трябва да прикрива бутона за освобождаване на кошницата за готвене; внимавайте да не освободите кошницата за готвене с незалепващо покритие, като натиснете бутона за освобождаване на кошницата за готвене. Разклатете внимателно отделението за готвене и след това го плъзнете обратно в основния модул на фритюрника, за да го затворите и да продължите да готвите.

СТЪПКА 8: След като готвенето приключи и предварително зададеното време изтече, фритюрникът ще издаде звуков сигнал няколко пъти и ще се изключи. Проверете дали съставките са готови, като издърпате отделението за готвене от фритюрника с помощта на дръжката на кошницата за готвене. Ако съставките не са готови, затворете отделението за готвене и го поставете обратно в основния модул на фритюрника. Използвайте цифровия контролен панел, за да регулирате съответно времето за готвене. Ако храната е сготвена, натиснете бутона за освобождаване на дръжката на кошницата за готвене, за да извадите кошницата с незалепващо покритие от отделението за готвене и след това изпразнете съдържанието в купа или върху чиния. Използвайте чифт топлоустойчиви щипки (не са включени), ако храната е с голям обем или е крехка.

ЗАБЕЛЕЖКА: Винаги загревайте предварително фритюрника преди да започнете да готвите или алтернативно добавете приблизително 3-5 минути от времето за готвене. Ако времето за готвене или настройката на температурата трябва да се промени по време на употреба, просто използвайте таймера или бутона за контрол на температурата според нуждите и фритюрникът автоматично ще коригира настройките. Бъдете внимателни, когато отваряте и затваряте отделението за готвене по време на употреба, тъй като той ще стане много горещ.

НАСТРОЙКИ

Таблицата по-долу ще ви помогне да изберете основните настройки за съставките.

Предупреждение: Не превишавайте показанието **MAX** (вж. раздел „Настройки“ в тази глава), тъй като това може да повлияе на качеството на храната.

Забележка: Имайте предвид, че тези настройки са индикативни. Тъй като съставките се различават по произход, размер, форма и марка, не можем да гарантираме най-добрата настройка за вашите съставки.

Тъй като технологията Rapid Air загрева отново въздуха в уреда мигновено, издърпването на кошницата за кратко от уреда по време на пържене с горещ въздух почти не нарушава процеса.

	Минимално-максимално количество (g)	Време (мин.)	Температура (°C)	Разклащане	Допълнителна информация
Картофи и пържени картофи					
Тънки замразени пържени картофи	300-400	18-22	180	Да	
Дебели замразени	300-400	20-25	180	Да	

пържени картофи					
Картофени гратини (на филийки)	500	15-20	200	Не	
Месо и птици					
Стек	100-500	8-15	180	Не	Бифтек, филе пържола ...
Свински пържоли	100-500	10-15	180	Не	
Хамбургер	100-500	10-15	180	Не	
Наденица, увита в бекон	100-500	8-12	180	Не	
Бутчета	100-500	25-35	180	Не	
Пилешки гърди	100-500	8-12	180	Не	
Снаксове и закуски					
Пролетни рулца	100-400	4-8	180	Да	Преместете кошницата
Замразени пилешки хапки	100-500	10-15	180	Да	
Замразени рибни хапки	100-400	10-15	180	Да	
Замразени закуски с натрошено сирене	100-400	8-12	180	Да	
Пълнени зеленчуци	100-400	10-20	180	Не	Използвайте готови за фурна
Печива					
Кейк	300	30-40	180	Не	Използвайте допълнителна форма за печене
Киш	400	30-40	180	Не	
Мъфини	300	8-12	180	Не	Използвайте допълнителна форма за печене/тава за фурна
Сладки	400	8-12	180	Не	

Съвети

- По-малките съставки обикновено изискват малко по-кратко време за приготвяне от по-големите съставки.
- По-голямото количество съставки изисква само малко по-дълго време за приготвяне, а по-малкото количество съставки изисква малко по-кратко време за приготвяне.
- Разклащането на по-малки съставки по средата на времето за приготвяне оптимизира крайния резултат и може да помогне за предотвратяване на неравномерно изпържени съставки.
 - Добавете малко мазнина (олио) към пресните картофи за хрупкав резултат. Запържете съставките във фритюрника в рамките на няколко минути, след като добавите мазнината.
 - Не пригответе изключително мазни съставки като наденици във фритюрника.

- Закуските, които могат да се приготвят във фурна, могат да се приготвят и във фритюрника.
- Оптималното количество за приготвяне на хрупкави картофи е 500 грама.
- Използвайте предварително приготвено (готово) тесто, за да пригответе бързо и лесно закуски с пълнеж. Готовото тесто също изисква по-кратко време за приготвяне от домашното тесто.
- Поставете форма за печене или тава за фурна в кошницата на фритюрника, ако искате да запечете торта или киш или ако искате да изпържите крехки съставки или пълнени съставки.
- Можете също да използвате въздушния фритюрник за претопляне на съставките. За да затоплите съставките, настройте температурата на 150°C за до 10 минути.

Някои съставки изискват разклащане по средата на времето за приготвянето (вж. раздел „Настройки“ в тази глава). По този начин издърпайте кошницата от уреда за дръжката и я разклатете. След това плъзнете кошницата обратно във вълшебния фритюрник.

Съвет: Ако зададете времето наполовина от времето за приготвяне, трябва да разклатите съставките, когато чуete звъненето на звънеца на таймера. Това обаче означава, че трябва да настроите таймера отново на оставащото време за приготвяне след разклащането.

ГРИЖИ И ПОДДРЪЖКА

Преди да опитате каквото и да е почистване или поддръжка, изключете и извадете щепсела на фритюрника от електрическата мрежа и го оставете да изстине напълно.

СТЪПКА 1: Избършете основния модул на фритюрника с мека влажна кърпа и подсушете старателно.

СТЪПКА 2: Почистете кошницата за готвене с незалепащо покритие в топла сапунена вода, след това изплакнете и подсушете старателно.

Не потапяйте основния модул на фритюрника във вода или друга течност.

Предупреждение: Никога не използвайте агресивни или абразивни почистващи препарати или стъргалки за почистване на фритюрника или аксесоарите му, тъй като това може да причини повреда.

Забележка: Фритюрникът трябва да се почиства след всяка употреба.

СЪХРАНЕНИЕ

Проверете дали фритюрникът е охладен, чист и сух, преди да го съхранявате на хладно и сухо място.

Никога не увивайте кабела плътно около фритюрника; увийте го хлабаво, за да избегнете повреда.

ОКОЛНА СРЕДА

Не изхвърляйте уреда с обикновените битови отпадъци, когато вече е негоден за използване, а го предайте в официален събирателен пункт за рециклиране. По този начин допринасяте за опазването на околната среда.

ГАРАНЦИЯ 3 ГОДИНИ

Гаранционен срок от 3 години е приложим при условие, че уредът се използва съгласно инструкциите за употреба, приложена към него.

Кухненските уреди са предназначени да се използват само при стандартна домашна употреба, като по този начин гаранцията не включва употреба в професионални заведения, лоша употреба или ненормално износване, което не съответства на предоставените съвети за грижи.

Ако смятате, че вашият продукт е дефектен по време на гаранционния срок, моля предявете рекламацията си на следния адрес:

**Бергнер България ООД, гр.София, бул.Ботевградско шосе 228, офис 14,
тел. +359 0 700 20 410, claims@bergner-bg.com**

Тази гаранция е валидна само срещу представянето на датирано доказателство за покупка, тази гаранционна карта и дефектния продукт.

