



ИНСТРУКЦИЯ ЗА УПОТРЕБА
ФРИТЮРНИК С ГОРЕЦЪ ВЪЗДУХ MASTERPRO ROCKET DUO 900
BGMP-9178-BK



Изхвърляне на старо електрическо и електронно оборудване
(Приложимо в Европейския съюз и други европейски страни със системи
за разделно събиране на отпадъци)

Този символ върху продукта или върху неговата опаковка показва, че продуктът не трябва да се третира като домашен отпадък. Вместо това, той трябва да бъде предаден в съответния събирателен пункт за рециклиране на електрическо и електронно оборудване. Като се уверите, че този продукт е изхвърлен правилно, вие ще помогнете за предотвратяване на потенциални отрицателни последици за околната среда и човешкото здраве, които иначе биха могли да бъдат причинени от неправилното изхвърляне на продукта. Рециклирането на материали ще помогне за опазването на природните ресурси. За по-подробна информация относно рециклирането на този продукт, моля да се свържете с местната градска служба, службата за изхвърляне на битови отпадъци или магазина, от който сте закупили продукта.

ПРОЧЕТЕТЕ ВСИЧКИ ИНСТРУКЦИИ ПРЕДИ УПОТРЕБА

1. Винаги изключвайте уреда и го изключвайте от електрическата мрежа, когато не го използвате, преди да се опитате да преместите уреда и да го почистите или съхранявате.
2. Никога не потапяйте уреда, хранящия кабел и щепсела във вода или друга течност, нито ги изплаквайте под течаща вода.
3. За да предотвратите токов удар и късо съединение, избягвайте навлизането на течност в уреда.
4. Ако хранящият кабел или някоя част е повредена, тя трябва да бъде сменена само от квалифициран електротехник или продуктът трябва да бъде изхвърлен.
5. Изключвайте щепсела от контакта, когато не го използвате и преди почистване. Оставете уреда да се охлади, преди да поставите или свалите части.
6. Този уред не е предназначен за използване от лица (включително деца) с намалени физически, сетивни или умствени способности или липса на опит и познания, освен ако не са били наблюдавани или инструктирани относно използването на уреда от лице, отговорно за тяхната безопасност.
7. Не оставяйте уреда без надзор, когато се използва. Децата трябва да бъдат наблюдавани, за да се гарантира, че не си играят с уреда.
8. Повърхностите могат да се нагорещат по време на употреба. Това е нормално и избягвайте контакт с горещите повърхности.
9. Не позволявайте кабелът да докосва горещи повърхности, да се заплита или да виси от ръба на плотове на масата.
10. Не поставяйте този уред върху или близо до гореща газова или електрическа горелка, или където може да се допира до нагрятата фурна.
11. Дръжте уреда далеч от стени, завеси и други чувствителни на топлина материали (оставете минимално разстояние от 20 см във всяка посока). Не поставяйте уреда под рафтове или запалими материали, когато се използва.
12. Не местете уреда, когато го използвате.
13. Не покривайте входа или изхода на въздуха, когато уредът работи.
14. Не докосвайте вътрешността на уреда, докато работи.
15. Не използвайте уреда за други цели освен описаните в това ръководство.
16. Не поставяйте нищо върху уреда, когато го използвате и когато го съхранявате.
17. Преди да свържете уреда към електрозахранването, проверете дали напрежението, посочено на уреда, съответства на напрежението във вашия дом. Ако това не е така, НЕ ИЗПОЛЗВАЙТЕ уреда.
18. Този уред не е предназначен да се управлява с помощта на външен таймер или отделна система за дистанционно управление.
19. Използването на аксесоари, които не са препоръчани от производителя на уреда, може да причини сериозно нараняване или повреда на уреда.
20. Този уред е само за домашна употреба. Не използвайте този уред за употреба, различна от предназначението му. Не го използвайте в движещи се превозни средства или лодки. Да не се използва на открито.
21. Този уред не е предназначен за използване в помещения като кухни за персонала в магазини, офиси, ферми или други работни среди. Уредът не е предназначен да се използва от клиенти в хотели, при нощувки със закуска и други жилищни среди.
22. По време на пържене с горещ въздух през изхода за въздух се изпуска гореща пара.

23. Останете на безопасно разстояние от парата и изхода на въздуха. Освен това внимавайте с горещата пара и въздух, когато работите.
24. Уверете се, че съставките, приготвени в този уред, са златистожълти вместо тъмни или кафяви.



Внимание: Горещи повърхности! Уредът и аксесоарите стават изключително ГОРЕЩИ по време на процеса на готвене. Не докосвайте аксесоарите по време и непосредствено след готвене. Дръжте уреда само за дръжката и бъдете внимателни, когато изваждате аксесоарите и храната от уреда. Винаги носете ръкавици за готвене, когато боравите с потенциално горещи принадлежности и храни. Оставете го да изстине напълно преди почистване.

ВАЖНО!

- Използвайте уреда само върху суха, равна, стабилна и топлоустойчива повърхност, далеч от ръбове.
- Не използвайте уреда под горни шкафове или преси. Парата може да причини повреда на шкафовете или пресите.
- Не поставяйте уреда близо до запалими материали, нагреватели или мокри среди.
- Този уред трябва да бъде заземен.
- Никога не използвайте уреда с олио.
- Винаги изключвайте захранващия кабел от стенния контакт, когато уредът не се използва.
- Винаги оставяйте уреда да се охлади напълно преди почистване.
- Не заменяйте с други части, които не са проектирани специално за този уред.
- Не поставяйте други съдове за готвене в уреда.
- Ако по време на работа от вентилационния отвор излиза много дим, изключете уреда от контакта и не го използвайте.
- Не местете уреда, докато работи. Оставете уреда да се охлади напълно, преди да го преместите.
- Всички ремонти на продукта трябва да се извършват само от квалифициран електротехник.
- Не разглобявайте уреда сами и не подменяйте части.
- Ако захранващият кабел е повреден, не го използвайте.
- Пазете уреда далеч от деца по време на употреба или когато го съхранявате.
- Стойте далече от изхода на въздуха или от местата, където се отделя топлина или пара.
- Уверете се, че уредът винаги е чист преди готвене.
- Нормално е малко дим да излиза от уреда при първото нагряване. Това трябва да отшуми след няколко минути употреба.

ОПОЗНАЙТЕ ВАШИЯ ВЪЗДУШЕН ФРИТЮРНИК

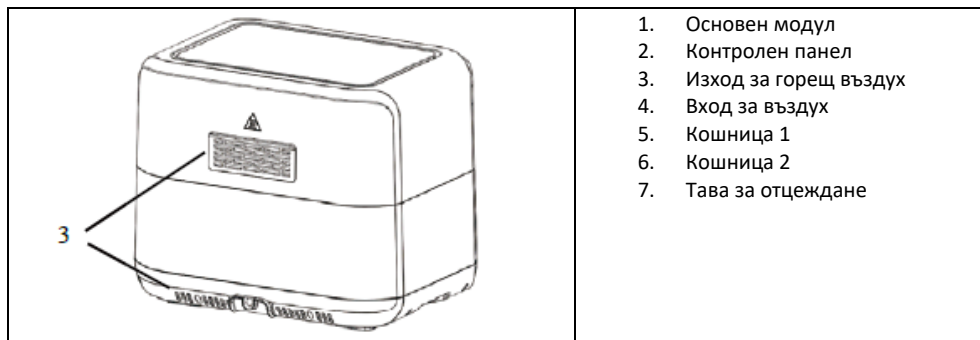
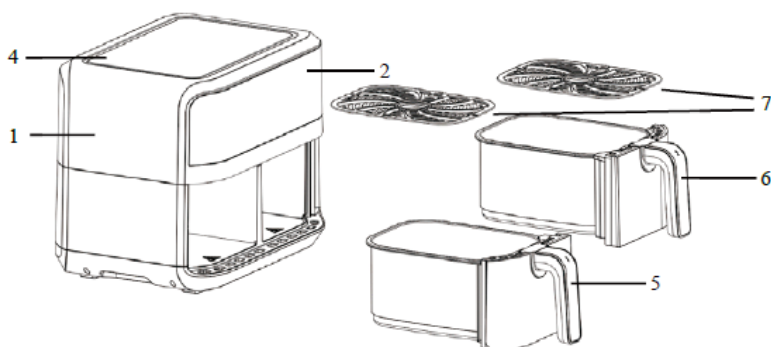

1. Основен модул
2. Контролен панел
3. Изход за горещ въздух
4. Вход за въздух
5. Кошница 1
6. Кошница 2
7. Тава за отцеждане

ВАЖНО!

Моля, да се уверите, че сте получили вашия уред с правилните компоненти, показани по-горе. Проверете внимателно всичко преди употреба. Ако някои части липсват или са повредени, не го използвайте. Върнете продукта на Bergner за подмяна.

ВЪВЕДЕНИЕ

Въздушният фритюрник осигурява лесен и по-здравословен начин за готвене на любимите ви храни. Чрез прилагане на бърза циркулация на въздуха от всички посоки, той е в състояние да готви различни ястия без добавяне на масло или готвене с мъгла от масло.

ПРЕДИ ПЪРВАТА УПОТРЕБА

Забележка: Когато използвате уреда за първи път, внимателно отстранете всички вътрешни и външни опаковки, защитно фолио и аксесоари.

- Почистете основното устройство с влажна кърпа или гъба. Избършете с мека суха кърпа.

Внимание! Не потапяйте основното устройство във вода или други течности за почистване.

- Измийте аксесоарите със сапунена вода. Изсушете добре всички компоненти преди употреба.

Внимание! Това е фритюрник без олио, който работи с горещ въздух. Не пълнете с олио, мазнина за пържене или друга течност. Ако тези инструкции не се спазват, това може да причини пожар и/или нараняване.

КАК ДА ИЗПОЛЗВАТЕ КОНТРОЛНИЯ ПАНЕЛ

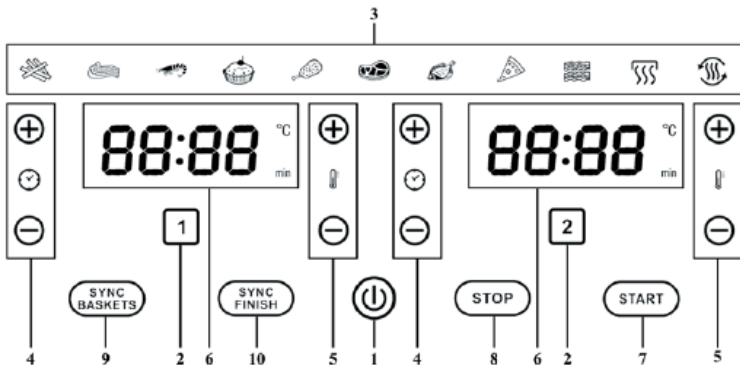

1. Бутон за захранване

- След като уредът е включен, бутонът за захранване ще светне и уредът е в режим на готовност.
- Докоснете бутона за захранване, той показва ON и панели 1 и 2 на контролния панел.
- Докоснете бутона за захранване по всяко време на процеса на готвене, контролният панел ще се ИЗКЛЮЧИ веднага и уредът ще се изключи в същото време.

2. Бутони за панелите

- Докоснете панел 1 или 2, за да осветите контролния панел за настройка.

3. Предварително зададени функции

- Предварително зададените функции ще ви помогнат да започнете да готвите ефективно.
- Изберете някоя от иконите, това автоматично ще настрои времето и температурата на настройка по подразбиране за избрания тип храна. Можете да замените предварително зададените по подразбиране с бутони за време и температура. Избраната икона ще продължи да мига, докато не започне процесът на готвене.

Икони	Предварителна настройка	Макс. тегло	Време	Температура
	Пържени картофи	1 kg	30 минути	200°C
	Ребра	800 g	15 минути	200°C
	Скариди	600 g	20 минути	200°C









	Печива	1.2 kg	25 минути	180°C
	Крилца	900 g	20 минути	200°C
	Месо	800 g	20 минути	200°C
	Риба	800 g	25 минути	170°C
	Пица	600 g	15 минути	180°C
	Бекон	200 g	12 минути	200°C
	Повторно затопляне		20 минути	150°C
	Поддържане на храната топла		15 минути	50°C

Таблица за приготвяне на храна

Забележка: Действителното време и температура за готвене може да се наложи да се коригират в зависимост от количеството или размера на храната.

	Храна	Количество (g)	Време (min.)	Температура (°C)	Разбъркване	Допълнителна информация
Картофи и чипс	Тънък замразен чипс	300-400	18-22	180	√	
	Дебел замразен чипс	300-400	20-25	180	√	
	Гратен от картофи	500	15-20	200		
Месо и домашни птици	Пържола	100-500	8-15	180		Пържола с кост, филе, пържола...
	Свински пържоли	100-500	10-15	180		
	Хамбургер	100-500	10-15	180		
	Кренвирши в бекон	100-500	8-12	180		
	Пилешки бутчета	100-500	25-35	180		

	Пилешки гърди	100-500	8-12	180		
Закуски	Пролетни рулца	100-400	4-8	180	√	Преместете кошницата
	Замразени пилешки хапки	100-500	10-15	180	√	
	Замразени рибни хапки	100-400	10-15	180	√	
	Замразени закуски с натрошен хляб и сирене	100-400	8-12	180	√	
	Пълнени зеленчуци	100-400	10-20	180	-	Използвайте готова храна на фурна
Печива	Кейк	300	30-40	180	-	Използвайте допълнителна форма за печене
	Киш	400	30-40	180		
	Мъфини	300	8-12	180		Използвайте допълнителна форма за печене/тава за фурна
	Сладкиши	400	8-12	180		

4. Бутони за задаване на време

- Използвайте бутона за контрол на времето относно времето за готвене на съответната настройка на съда.
- Бутоните за контрол на времето ви позволяват да изберете точно време за готвене по минути. Можете да увеличите или намалите времето с 1 минута в интервала от 1 минута до 60 минути.
- Можете да докоснете бутоните за настройка на времето, за да зададете времето преди или по време на готвене.
- Натиснете и задръжте бутоните за настройка на времето за по-бързо определяне на времето.

5. Бутони за настройка на температурата

- Използвайте бутона за контрол на температурата относно температурата на готвене на съответната настройка на съда.
- Бутоните за контрол на температурата ви позволяват да увеличавате или намалявате температурата на готвене с температура от 5°C, като се започне от 80°C до 200°C при нормални работни условия и 40°C до 70°C при предварително зададена функция при размразяване.

- Можете да докоснете бутоните за настройка на температурата, за да зададете температурата преди или по време на готвене.
 - Натиснете и задържете бутоните за настройка на температурата за по-бързо увеличаване на температурата.
- 6. Цифров дисплей**
- Цифровият дисплей показва времето и температурата на редуващи се редове.
 - Показва зададеното време и температура по време на настройката и оставащото време и температурата на готвене по време на готвене.
 - Проверете правилното време и температура за съответния съд.
- 7. Бутони за стартиране**
- Докоснете бутоните за стартиране, за да започнете готвенето.
 - Използвайте правилния бутон за стартиране за съответния панел.
- 8. Бутони за спиране**
- Докоснете бутоните за спиране, за да спрете готвенето по всяко време на процеса на готвене.
 - Използвайте правилния бутон за спиране за съответния съд.
- 9. СИНХРОНИЗИРАНЕ НА КОШНИЦИТЕ**
- Програмирайте и двете кошници за готвене за едно и също време и температура.
- 10. ЗАВЪРШВАНЕ НА СИНХРОНИЗИРАНЕТО**
- И двете кошници са настроени на 2 различни настройки, които ще бъдат програмирани да завършат автоматично и да бъдат готови по едно и също време.

ВЪВЕДЕНИЕ

Въздушният фритюрник осигурява лесен и по-здравословен начин за готвене на любимите ви храни. Чрез прилагане на бърза циркулация на въздуха от всички посоки в допълнение към горната скара, той е в състояние да готви различни ястия без добавяне на мазнина или добавяне само на малко мазнина към определени съставки в таблицата, показана в тази брошура.

ПРЕДИ ДА ИЗПОЛЗВАТЕ ФРИТЮРНИКА

1. Отстранете всички опаковъчни материали, включително всички в кошницата.
2. Плъзнете кошниците; извадете тавите за отцеждане, като ги издърпате право нагоре. Почистете кошниците и тавите за отцеждане с неабразивна гъба, с гореща вода и течност за миене на съдове. Изплакнете с чиста вода и оставете настрана да изсъхнат.
3. Избършете вътрешната и външната страна на уреда с влажна мека кърпа.
4. Поставете уреда върху стабилна, хоризонтална, плоска и устойчива на топлина повърхност.

Важно! Поставете уреда само върху топлоустойчива повърхност.

Не се препоръчва да се използва директно върху ламинирани / винилови плотове. За да предотвратите топлинно увреждане на повърхността отдолу, се препоръчва поставянето на фритюрника с въздух върху изолираща нагряването подложка.

ГОТВЕНЕ С ВАШИЯ ФРИТЮРНИК

1. Свържете щепсела на хранящия кабел към електрическия контакт. Сега уредът е в режим на готовност.
2. Поставете съставките в кошниците.
3. Плъзнете кошниците обратно в уреда.

Внимание! Не докосвайте кошниците по време на употреба или веднага след употреба, тъй като те се нагорещават много по време и след готвене. Дръжте само за дръжката.

4. Докоснете бутона за захранване. Изберете съда, за да зададете процеса на готвене.
5. Изберете предварително зададена функция или задайте ръчно времето и температурата за кошниците поотделно. След това докоснете бутоните за стартиране, за да започнете готвенето.
6. За готвене на някои съставки може да се наложи обръщане на съдържанието в кошницата или добавяне на малко количество мазнина към съставките за готвене по време на процеса на готвене, за да се осигури равномерно готвене и да се избегне овъгляването на съставките, разположени в горната част на кошницата. Когато това е необходимо, можете да издърпате кошницата. Уредът ще спре нагриването автоматично. След като обърнете или добавите мазнина, поставете кошницата обратно в уреда, за да възобновите готвенето.

Забележка: Можете да извадите съда, за да проверите по всяко време на процеса на готвене. Уредът ще спре, когато съдът бъде изваден или изключен. Уредът ще продължи процеса на готвене, ако кошницата се плъзне навътре и ще се включи отново.

7. Можете да нулирате настройките за време и температура по време на процеса на готвене, ако е необходимо.
8. Когато чуете звука „бип-бип“, зададеното време е изтекло и цикълът на готвене е завършен. Сега уредът е в режим на готовност.
9. Проверете дали съставките са приготвени по начин, който ви удовлетворява. Ако не, задайте таймера за още няколко минути, докато съставките се сготвят според вашето желание.
10. Извадете кошницата от уреда. Дръжте само за дръжката, тъй като другите повърхности ще бъдат горещи. Поставете кошницата върху плоска, твърда и устойчива на топлина повърхност. По време на процеса на готвене мазнината от храната ще капе и ще се събира на дъното на кошницата. Това може да се почисти в края на процеса на готвене, когато кошницата изстине.
11. След като използвате уреда, незабавно извадете щепсела от контакта и оставете уреда да изстине напълно.

ВНИМАНИЕ!

Внимавайте да не излиза пара от кошницата, тъй като има опасност от изгаряне.

Не обръщайте кошницата със съставките надолу, когато изсипвате съдържанието върху чиния. Излишната мазнина може да се е събрала в кошницата; тя може да изтече и да причини изгаряне.

Важно! Никога не оставяйте уреда без надзор, когато се използва.

СЪВЕТИ:

1. По-малките съставки обикновено изискват по-кратко време за готвене от по-големите съставки.
2. По-голямото количество съставки ще изисква по-дълго време за готвене.
3. Обръщането на по-малките съставки наполовина по време на процеса на готвене ще осигури по-добри резултати от готвенето и може да помогне за предотвратяване на неравномерно изпържени съставки.

4. За да извадите големи отделни или деликатни съставки от кошницата, не ги накланяйте. Вземете ги с чифт щипки.
5. Не приготвяйте изключително мазни съставки като колбаси във фритюрника.
6. Закуски, които могат да се приготвят във фурна, могат да се приготвят и във фритюрника.
7. Поставете форма за печене или съд за фурна в кошницата на фритюрника, ако искате да изпечете торта (кейк)/киш или ако искате да изпържите крехки съставки или пълнени съставки.
8. Можете също да използвате фритюрника за претопляне на съставките. За да затоплите съставките, настройте температурата на 150°C за до 10 минути.
9. За да получите най-добри резултати с домашно приготвен чипс, накиснете нарязания чипс във вода за 30 минути, за да отстраните излишното нишесте. Изсушете върху кухненска хартия и наръсете в 1/2 супена лъжица зехтин (или леко напръскайте със зехтин), докато чипсът се покрие.
10. За хрупкава домашна заливка смесете фината галета със супена лъжица зехтин.
11. Предварително приготвените (полуфабрикатните) закуски като риба с галета или пилешки бутчета трябва само да се намажат леко със зехтин.

НАСТРОЙКИ

За да си помогнете при избора на време за готвене и максимални обеми на кошницата за конкретни съставки, вж. раздела РЪКОВОДСТВО ЗА ГОТВЕНЕ по-долу.

Забележка: Моля, имайте предвид, че ръководството за готвене е ориентиrowъчно и само за ваша справка. Вариациите в размера, формата и марките може да изискват увеличаване или намаляване на времето за готвене и настройката на температурата, за да се постигне желаният и най-добър резултат при готвене.

Този тип технология за нагриване загаря отново въздуха вътре в уреда мигновено, така че издърпването на тигана за кратко от уреда, за да се разбъркат/обръщат съставки по време на готвене, почти няма да наруши процеса.

ОТСТРАНЯВАНЕ НА НЕИЗПРАВНОСТИ

Фритюрникът не работи.

Възможна причина: Уредът не е свързан към контакта на електрическата мрежа.

Решение: Свържете уреда към електрически контакт.

Пържените във фритюрника съставки не са готови.

Възможна причина: Количеството съставки в тигана е твърде голямо. / Зададената температура е твърде ниска. / Времето за подготовка е твърде кратко.

Решение: Поставете по-малки партиди съставки в тигана. По-малките партиди се пържат равномерно. / Задайте желаната температура (вж. Ръководството за готвене по-горе). / Настройте таймера на необходимото време за приготвяне.

Съставките се пържат неравномерно във фритюрника.

Възможна причина: Някои видове съставки трябва да се разбъркат/обърнат наполовина по време на процеса на готвене.

Решение: Съставките, които лежат една върху или една върху друга (напр. пържени картофи), трябва да се разбъркат/обърнат наполовина по време на процеса на готвене (вж. Ръководството за готвене).

Пържените закуски не са хрупкави, когато излязат от фритюрника.

Възможна причина: Използвали сте вид закуски, предназначени за приготвяне в традиционен дълбок фритюрник.

Решение: Използвайте закуски за фурна или леко намажете с малко мазнина върху закуските за по-хрупкав резултат.

Не можете да плъзнете кошницата в уреда правилно.

Възможна причина: Има твърде много съставки в тигана. / Кошницата не е поставена правилно в уреда.

Решение: Не пълнете твърде много храна в кошницата. / Натиснете кошницата надолу в уреда, докато чуete „щракване“.

От уреда излиза бял дим.

Възможна причина: Пригответе мазни съставки./Кошницата все още съдържа остатъци от мазнина от предишна употреба.

Решение: Когато пържите мазни продукти във фритюрника, голямо количество мазнина ще изтече в тавата. Мазнината произвежда бял дим и тиганът може да се нагрее повече от обикновено. Това не се отразява на уреда или на крайния резултат./Белият дим се причинява от нагряване на мазнина в тавата. Уверете се, че почиствате тигана правилно след всяка употреба.

Пресният чипс се изпържва неравномерно във фритюрника.

Възможна причина: Не сте използвали правилния вид картофи./Не сте изплакнали картофия чипс добре, преди да го изпържите.

Решение: Използвайте пресни картофи и се уверете, че са твърди по време на пържене./Изплакнете добре картофия чипс, за да отстраните нишестето от външната страна на пържените картофи.

Пресният чипс не е хрупкав, когато излезе от фритюрника.

Възможна причина: Хрупкавостта на чипса зависи от количеството мазнина и водата в пържените картофи.

Решение: Уверете се, че сте изсушили добре картофия чипс, преди да добавите мазнината. / Нарезете картофия чипс на по-малки парчета за по-хрупкав резултат./Добавете малко повече мазнина за по-свеж резултат.

ПОЧИСТВАНЕ И СЪХРАНЕНИЕ

1. Извадете щепсела на захранващия кабел от контакта на електрическата мрежа и оставете уреда да се охлади напълно преди почистване. Почиствайте уреда след всяка употреба.

Забележка: Извадете кошницата, за да оставите фритюрника да се охлади по-бързо.

Внимание! Не потапяйте корпуса на уреда във вода или други течности, когато го почиствате.

2. Не докосвайте горещите повърхности.

3. Не използвайте груби абразиви, остри предмети, разяждащи почистващи препарати или препарати за почистване на фурни, когато почиствате този уред.
4. Избършете външната страна на уреда с влажна мека кърпа.
5. Почистете кошницата и тавата за отцеждане с гореща вода и използвайте неабразивна гъба с течност за миене на съдове. Кошницата и тавата за отцеждане могат да се мият в съдомиялна машина.
Съвет: Ако мръсотията е полепнала по тавата за отцеждане или по дъното на съда, напълнете съда с гореща вода и малко течност за миене на съдове. Оставете в тавата да се наикисне за около 10 минути.
6. Почистете вътрешността на уреда с леко навлажнена кърпа и я полирайте с мека суха кърпа.
7. Ако е необходимо, изчеткайте леко нагревателния елемент, за да отстраните остатъците от храна.
8. Уверете се, че всички части са чисти и сухи, преди да го съхранявате или използвате отново.
9. Съхранявайте фритюрника на безопасно, хладно и сухо място. Не поставяйте никакви предмети върху фритюрника по време на съхранение, тъй като това може да повреди уреда. Дръжте го далече от деца.

ТЕХНИЧЕСКА СПЕЦИФИКАЦИЯ

Напрежение: 220V-240V, 50Hz/60Hz

Номинална мощност: 2400W

Капацитет: 9L (2x4.5L)

ГАРАНЦИЯ 3 ГОДИНИ

Гаранционен срок от 3 години е приложим при условие, че уредът се използва съгласно инструкциите за употреба, приложена към него.

Кухненските уреди са предназначени да се използват само при стандартна домашна употреба, като по този начин гаранцията не включва употреба в професионални заведения, лоша употреба или ненормално износване, което не съответства на предоставените съвети за грижи.

Ако смятате, че вашият продукт е дефектен по време на гаранционния срок, моля предявете рекламацията си на следния адрес:

Бергнер България ООД, гр.София, бул.Ботевградско шосе 228, офис 14,

тел. +359 0 700 20 410, claims@bergner-bg.com

Тази гаранция е валидна само срещу представянето на датирано доказателство за покупка, тази гаранционна карта и дефектния продукт.

